

Instructions d'installation pour les appareils **THERMO-X-AIR**

Lire attentivement les instructions avant de faire l'installation.

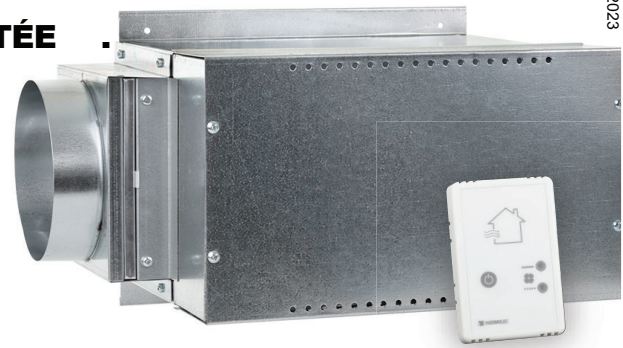

Installation mécanique.

1- La direction de l'air peut être réversible simplement en appliquant une rotation de 180° à l'unité lorsque celle-ci est installée en position **horizontale**. Ceci est en effet possible grâce aux protections thermiques à réenclenchement automatique installées sur le haut et le bas de l'unité.

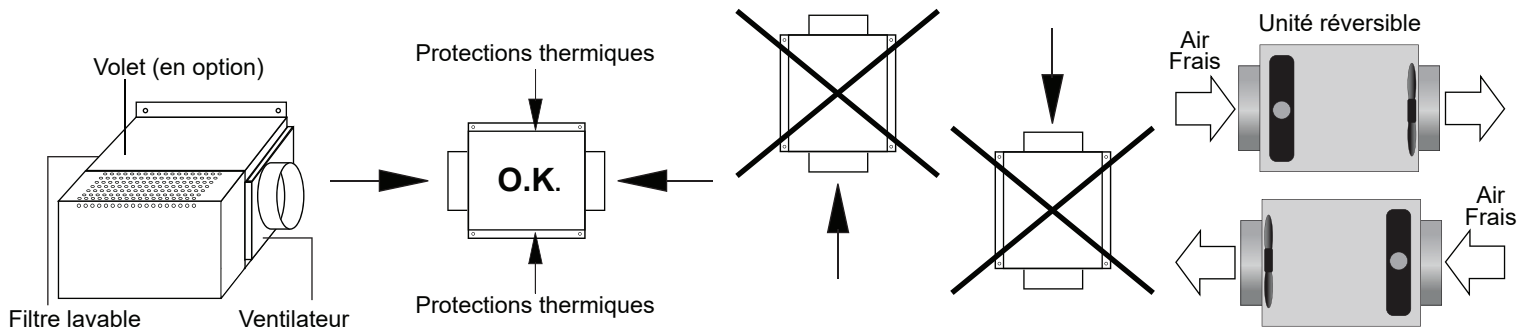

2- Ne pas installer de coudes à moins de 8 pouces de l'entrée ou de la sortie du serpentín.

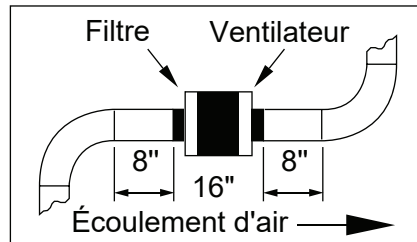

3- Utiliser des conduits ronds de 6" isolés pour l'entrée d'air et non-isolés pour la sortie. Minimiser l'utilisation des coudes pour permettre une meilleure ventilation.

4- Le contrôleur électronique ajuste la capacité de chauffage au volume d'air et arrête complètement le serpentín quand il n'y a pas de débit d'air. La quantité d'air minimum (en pieds cubes par minute) requise pour faire fonctionner l'appareil est donnée dans la dernière colonne du tableau au verso (PCM).

5- Attacher l'appareil à un support adéquat. Ce modèle est assez petit pour être attaché entre les solives d'un plancher à espacement standard de 16". Toujours garder un espace de 1/2" minimum au-dessus de la chaufferette. Afin de faciliter l'installation, fixer la braquette de support pour ensuite accrocher la partie supérieure de l'unité à la braquette et simplement visser le bas de l'unité.

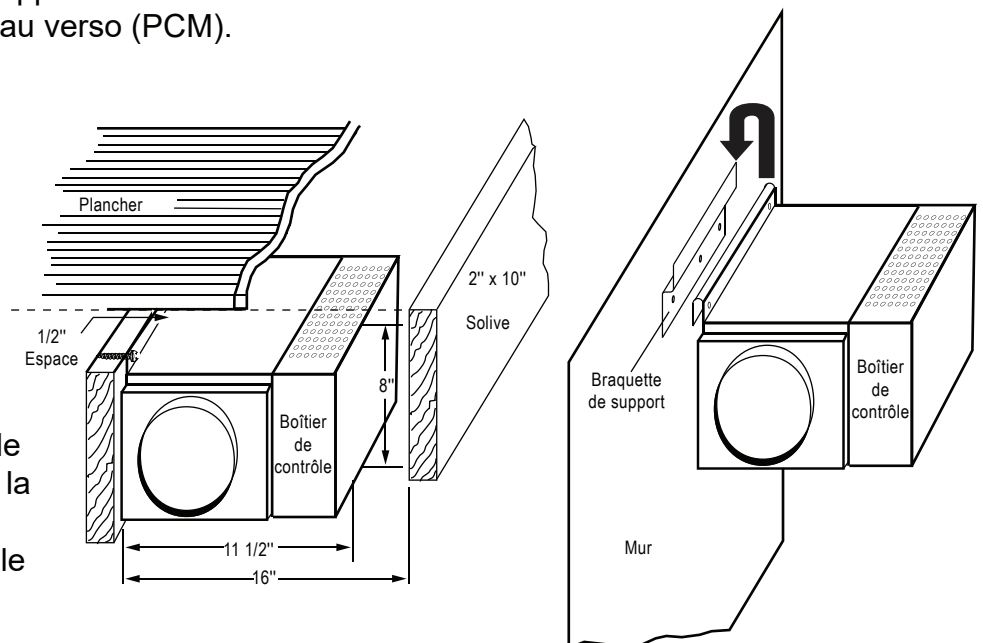

Installation électrique.

NOTE: Quand le contrôleur à bouton poussoir ET le transformateur de courant sont connectés sur le D22-TFS, le transformateur de courant devient prioritaire pour contrôler l'unité.

- 1 - Suivre les codes nationaux et locaux pour le raccordement électrique. Il est recommandé d'alimenter l'appareil par un câble séparé, de calibre approprié, avec une protection adéquate. Consulter le tableau ci-dessous.

Mini Système d'apport d'air frais							
Modèles THERMO-X-AIR	Calibres de fils et protection recommandés					Débit en	
	Dia. Collet	KW	Volts	Amps.	Calibre De fil	Fusibles	PCM
FER-6-1.5-120	6	1.5	120/1	12.5	12	15	45
FER-6-1.5-240	6	1.5	120/240/1	6.25	12	15	45
FER-6-2.0-240	6	2.0	120/240/1	8.3	12	15	60
FER-6-3.0-240	6	3.0	120/240/1	12.5	12	15	90

Pour convertir le débit d'air en litres/sec, multiplier la valeur en PCM par 0.47.

- 2 - Installer le contrôleur de pièce à bouton poussoir sur un mur à un endroit au choix de l'utilisateur. Le raccorder au système d'apport d'air frais.
- 3 - Quand l'appareil est installé et connecté, ajuster le potentiomètre situé sur le contrôleur à la température désirée, et le volume de l'air au moyen du contrôle de vitesse du ventilateur.
- 4 - Des borniers pour démarrer simultanément un ventilateur d'évacuation 120VAC 3 amps. max. sont fournis pour utilisation lorsque requis.

A retenir: Pour une assistance technique, appelez-nous sans frais: **1-800-336-9130**

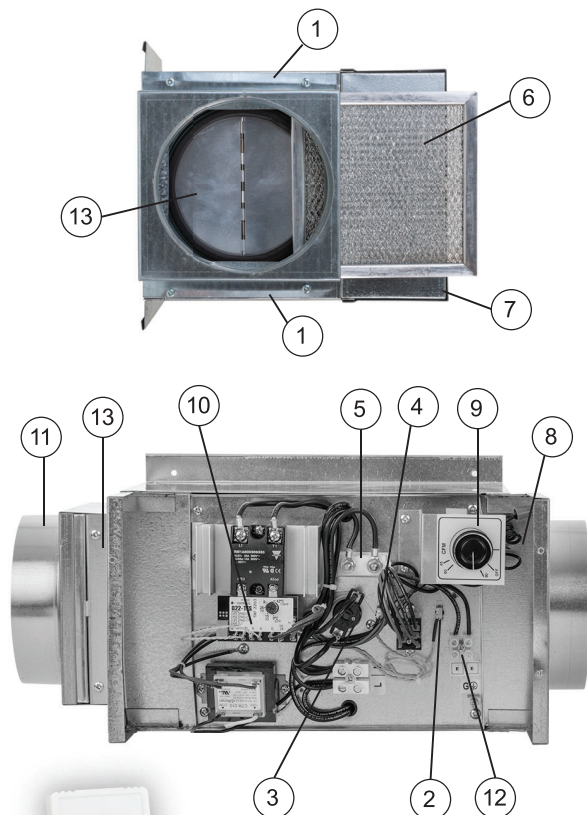

- 1-Protection thermique à réenclenchement automatique
Interrupteur de sécurité contre la surchauffe; remet l'appareil en fonction automatiquement après refroidissement.
- 2-Détecteur d'air
Module la capacité de chauffage en fonction du débit d'air traversant l'appareil.
- 3-Protection thermique à réenclenchement manuel
Sécurité additionnelle qui protège le boîtier contre la surchauffe.
- 4-Sonde de température
Contrôle le chauffage de façon proportionnelle pour maintenir la température au niveau désiré.
- 5-Éléments ouverts
Fait de fils bobinés en nickel-chrome, ils ne s'oxydent pas et ne vieillissent pas, assurant ainsi une longue durée de vie à l'appareil.
- 6-Filtre Lavable
Filtre amovible facile d'accès.
- 7-Boîtier
En acier galvanisé résistant à la corrosion.
- 8-Ventilateur
Modèle tube axial de haute qualité, à roulement à billes, pour un minimum de bruit et une longue durée de vie.
- 9-Contrôle de vitesse du ventilateur
Pour ajuster le volume de l'air.
- 10-Contrôleur électronique de température
Module proportionnellement la puissance de chauffe pour satisfaire exactement les besoins, réduisant ainsi le coût de fonctionnement.
- 11-Collets ronds
Simplifie le raccordement et réduit de beaucoup le temps d'installation.
- 12-Borniers pour ventilateur d'évacuation fourni
Alimentation 120VAC 3 amps. max. pour démarrer un ventilateur d'évacuation simultanément lorsque requis.
- 13-Volet



Contrôleur de pièce à bouton poussoir
Permet une ventilation continue ou intermittente.
Des lampes témoin indiquent le mode choisi.

120V

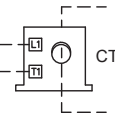
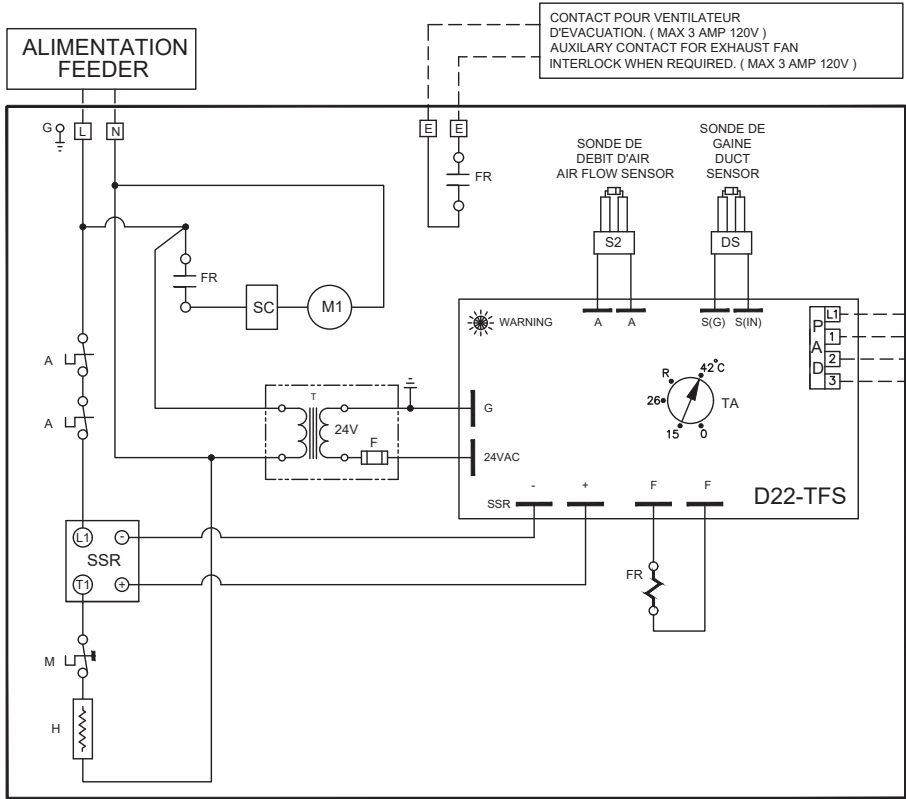

* OPTION DISPONIBLE SUR DEMANDE.
* OPTION AVAILABLE UPON REQUEST.

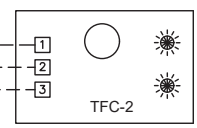

Contrôleur à Bouton poussoir
Push button Room controller

LEGENDE

- A SONDE THERMIQUE A REENCLANCHEMENT AUTOMATIQUE
- M SONDE THERMIQUE A REENCLANCHEMENT MANUEL
- D22-TFS CONTROLLEUR ELECTRONIQUE
- H ELEMENT CHAUFFANT
- DS SONDE DE GAINÉ
- S2 SONDE DE DEBIT D'AIR
- T TRANSFORMATEUR
- SSR RELAIS ELECTRONIQUE
- FR RELAIS VENTILATEUR & VENTILATEUR D'EVACUATION
- TA SELECTEUR DE TEMPERATURE
- SC REGULTEUR DE VITESSE
- M1 MOTEUR DE VENTILATEUR 120V
- TFC-2 CONTROLLEUR A BOUTON POUSSOIR
- CT TRANSFORMATEUR DE COURANT

LEGEND

- A AUTOMATIC RESET CUT-OUT
- M MANUAL RESET CUT-OUT
- D22-TFS ELECTRONIC CONTROLLER
- H HEATING ELEMENT
- DS DUCT SENSOR
- S2 AIR FLOW SENSOR
- T TRANSFORMER
- SSR SOLID STATE RELAYS
- FR FAN & EXHAUST FAN RELAY
- TA TEMPERATURE SET POINT ADJUSTER
- SC SPEED CONTROLLER
- M1 FAN MOTOR 120V
- TFC-2 PUSH BUTTON ROOM CONTROLLER
- CT CURRENT TRANSFORMER

240V

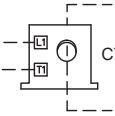
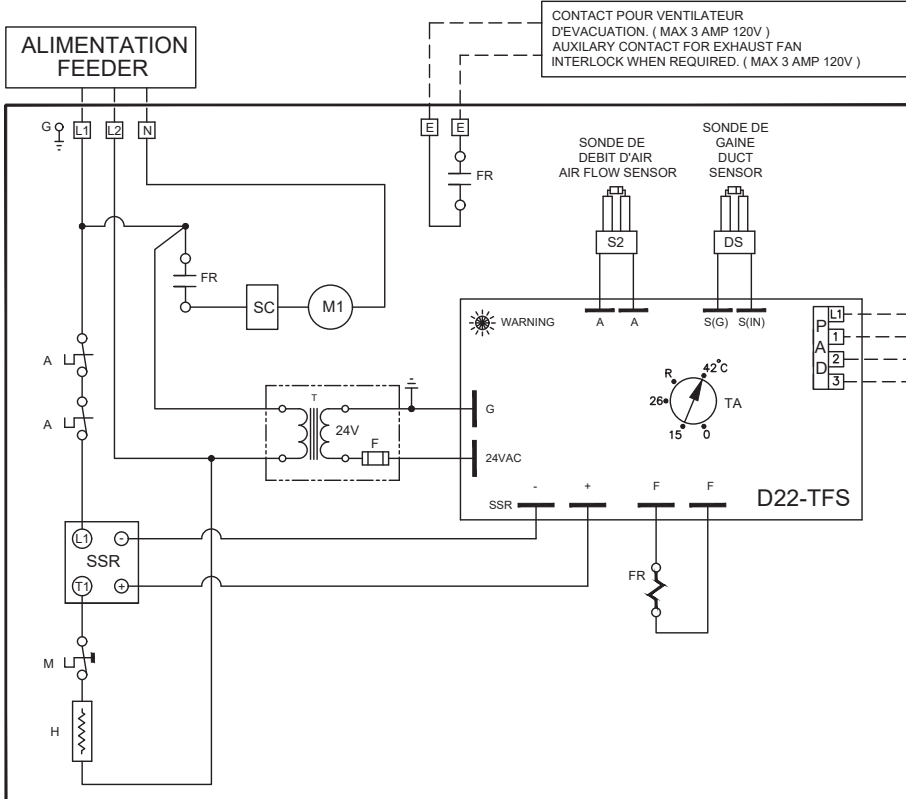

* OPTION DISPONIBLE SUR DEMANDE.
* OPTION AVAILABLE UPON REQUEST.

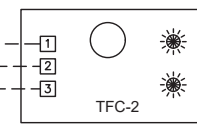

Contrôleur à Bouton poussoir
Push button Room controller

LEGENDE

- A SONDE THERMIQUE A REENCLANCHEMENT AUTOMATIQUE
- M SONDE THERMIQUE A REENCLANCHEMENT MANUEL
- D22-TFS CONTROLLEUR ELECTRONIQUE
- H ELEMENT CHAUFFANT
- DS SONDE DE GAINÉ
- S2 SONDE DE DEBIT D'AIR
- T TRANSFORMATEUR
- SSR RELAIS ELECTRONIQUE
- FR RELAIS VENTILATEUR & VENTILATEUR D'EVACUATION
- TA SELECTEUR DE TEMPERATURE
- SC REGULTEUR DE VITESSE
- M1 MOTEUR DE VENTILATEUR 120V
- TFC-2 CONTROLLEUR A BOUTON POUSSOIR
- CT TRANSFORMATEUR DE COURANT

LEGEND

- A AUTOMATIC RESET CUT-OUT
- M MANUAL RESET CUT-OUT
- D22-TFS ELECTRONIC CONTROLLER
- H HEATING ELEMENT
- DS DUCT SENSOR
- S2 AIR FLOW SENSOR
- T TRANSFORMER
- SSR SOLID STATE RELAYS
- FR FAN & EXHAUST FAN RELAY
- TA TEMPERATURE SET POINT ADJUSTER
- SC SPEED CONTROLLER
- M1 FAN MOTOR 120V
- TFC-2 PUSH BUTTON ROOM CONTROLLER
- CT CURRENT TRANSFORMER

Instructions pour Contrôleur de Pièce

MINI SYSTEME D'APPORT D'AIR FRAIS – **THERMO-X-AIR**

Application:

- Apport d'air frais pour maison résidentielle au appartements.

Utilisation:

- Maison standard de 1800 à 2000 pieds carrés.

- Débit d'air requis 60 pieds cubes par minute (pcm), pour une puissance minimum de 2.0 KW.

Procédure de fonctionnement:

1 – Veuillez vous assurer que le ventilateur soit réglé à 60 pcm.

2 – Réglez la température de l'air d'alimentation du **THERMO-X-AIR** sur le module D22-TFS.

3 – Utilisez le contrôleur pièce à bouton poussoir (Installez-le près de la porte d'entrée) pour un fonctionnement continu ou intermittent, suivant le nombre de changements d'air que vous désirez.

4 – Pour un fonctionnement avec un contact sec (tout ou rien) veuillez contactez Thermolec.

N.B.

Pour des maisons de plus de 2000 p.c. de superficie, le débit d'air requis est de 90 pcm pour une puissance minimum de 3.0 KW.

Branchez le ventilateur de la salle de bain au bornes **F F** du **THERMO-X-AIR**.

Le fonctionnement est le même que l'unité de 60 pcm.



Contrôleur de pièce à bouton poussoir

Permet trois fonctions, arrêt, ventilation continue ou intermittente.

Des lampes témoin indiquent le mode choisi.

Fonction 1 Arrêt

Fonction 2 ———— ● Ventilation continue.

Fonction 3 ● Ventilation intermittente.